

Referencia producto: DK250

COMPONENTES DEL KIT: Pantalla LCD TFT de 7" + Videoportero

CONTENIDOS DEL PAQUETE

Contenido del Vídeopuerto

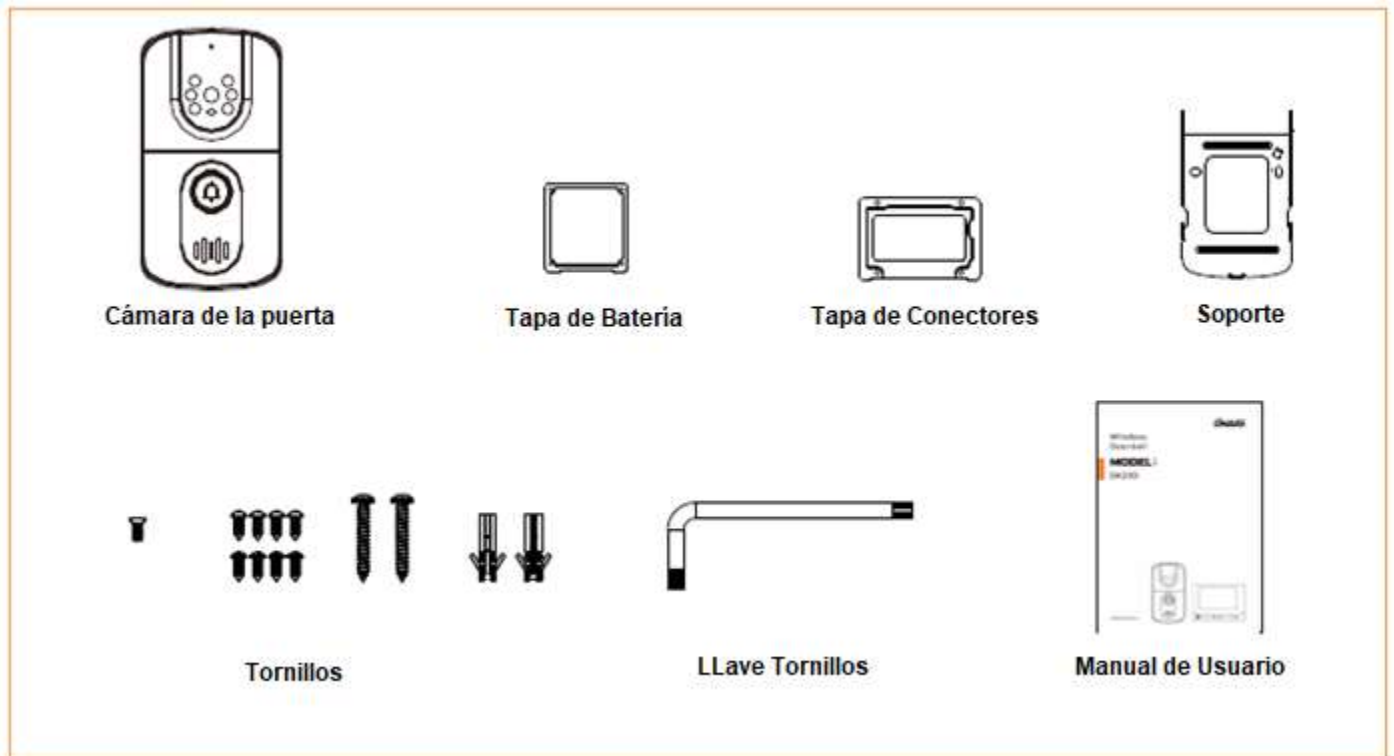

Contenido del monitor interior



DESCRIPCION

Descripción: Videoportero

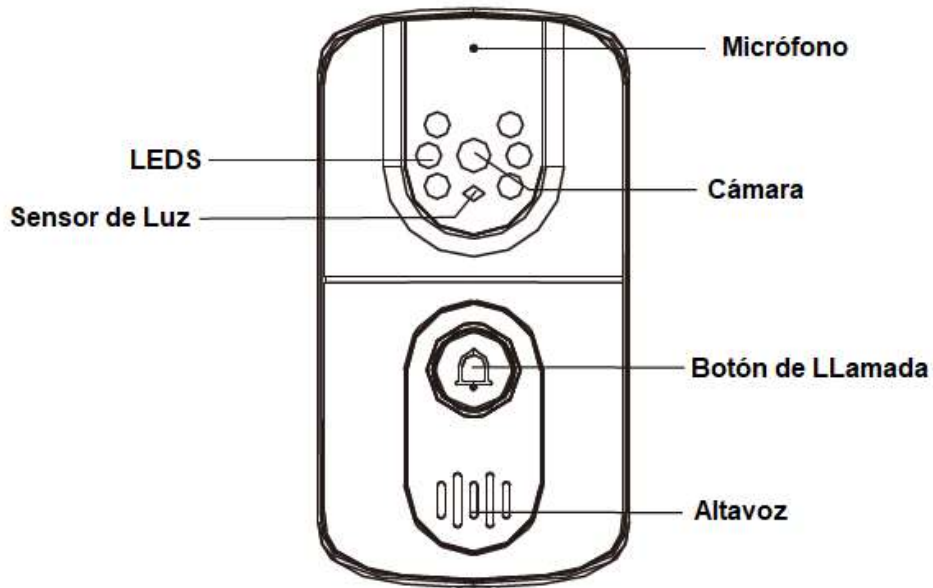

Descripción: Monitor de interior

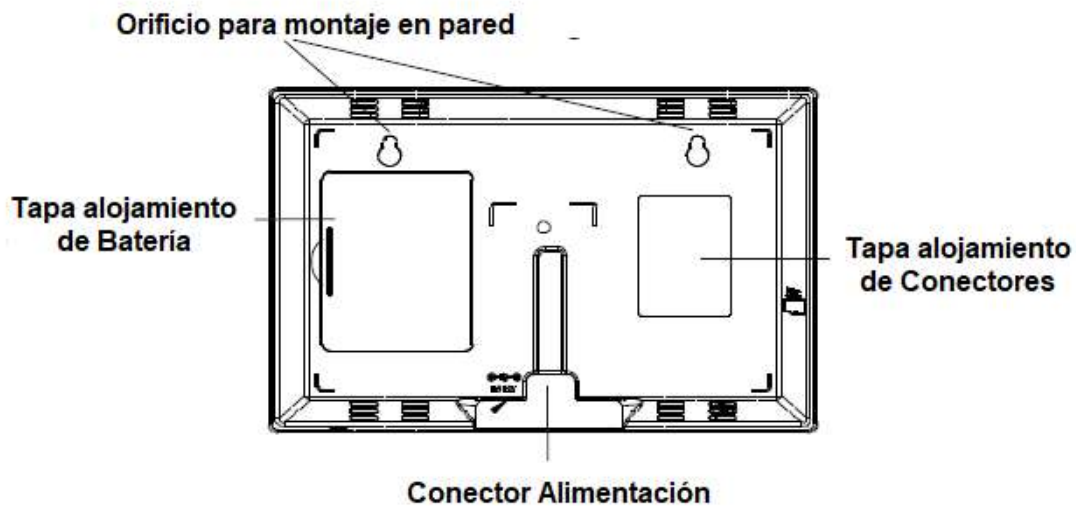
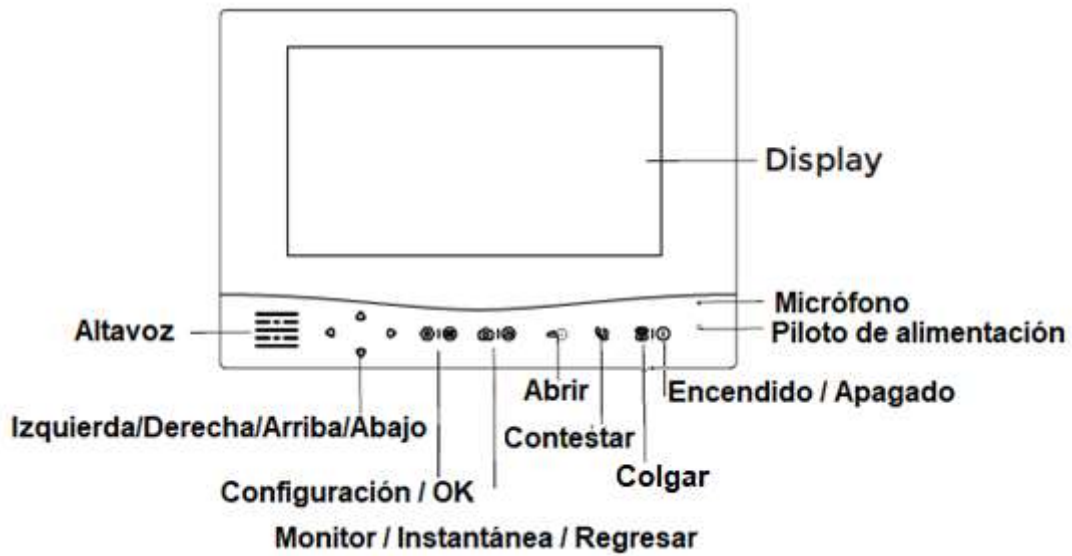

INSTALACIÓN DE BATERÍAS

Monitor de interior

La batería de litio recargable (3,7 V, 2500 mA) viene con el monitor interior.
Instale la batería antes de utilizarlo.

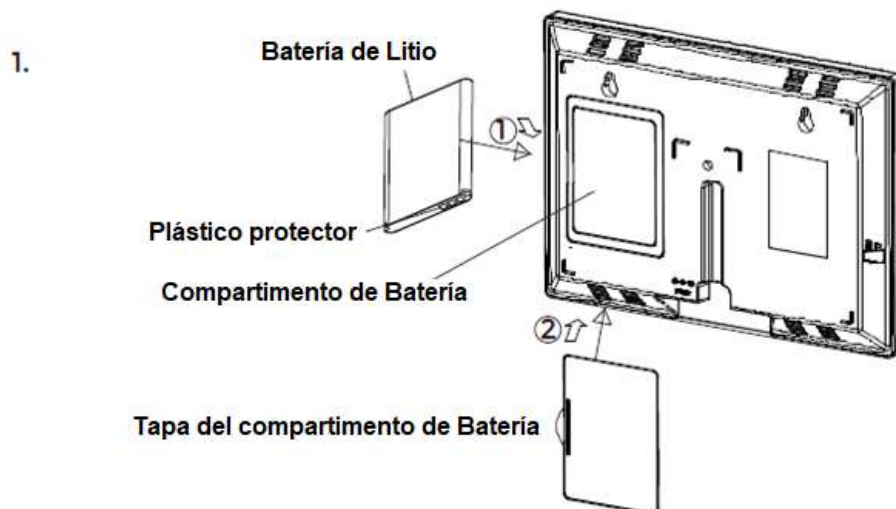

2. Inserte la batería nueva como se indica, haciendo coincidir la polaridad correcta (+,-).

3. Para reemplazar la batería, deslice la cubierta hacia arriba hasta que encaje en su lugar.

Notas:

1. Para activar la batería, retire la película protectora de la batería antes de usar.

2. La batería necesita ser reemplazada si no recupera su almacenamiento completo capacidades después de la recarga.

3. Cuando reemplace la batería, asegúrese de usar baterías recargables de buena calidad.

Batería de Litio, nunca use otra batería o batería alcalina convencional.

Vídeoportero

1. Instale dos pilas de 1,5 V tamaño C (no incluidas) en el alojamiento destinado a estas, o conecte el adaptador de corriente DC 12V.

2. Coloque los cuatro tornillos para fijar la cubierta de las pilas.

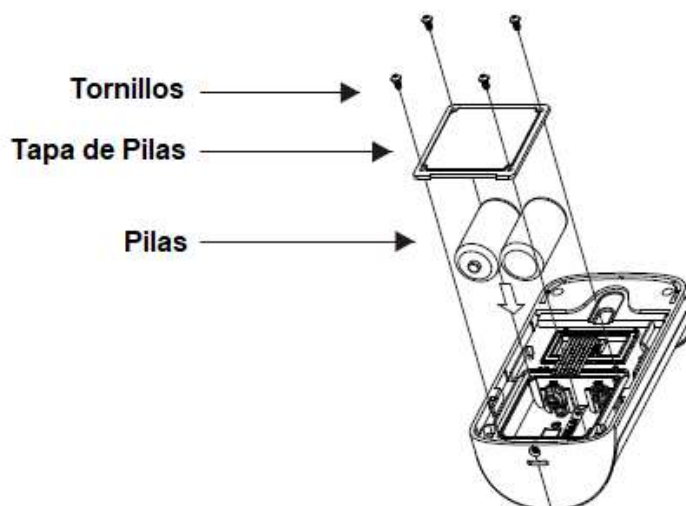

SINCRONIZACION DEL VIDEOPORTERO CON EL MONITOR

Una vez que tanto el Vídeo portero como el monitor estén encendidos, hay que proceder a sincronizarlos para que se puedan comunicar entre ellos.

Es conveniente antes de proceder a la sincronización, ajustar la hora / fecha e idioma en el monitor:

Ajuste de hora / fecha / idioma:

Una vez que le haya puesto la batería que se incorpora, conecte el alimentado de 12 VDC en la parte inferior del Monitor

Encienda el Monitor pulsando en la tecla **Ⓛ**, la pantalla se apagará automáticamente al cabo de 15 segundos, pero el monitor permanecerá activo (piloto verde).

Vuelva a pulsar **Ⓛ** para que se active la pantalla,

seguidamente pulse la tecla **⚙** en el monitor, después pulse sucesivamente el botón **▽** (abajo) para que vaya cambiando de opción, hasta llegar a "Date & Time" y pulse **ⓄK** en el monitor. Con los botones **△** (arriba) o **▽** podrá cambiar la hora, seguidamente pulse **▶** (derecha para pasar a los minutos y modifíquelos con las teclas **▽**, vuelva a pulsar la tecla **▶** para pasar al día, y así sucesivamente hasta que haya ajustado todo, para finalizar pulse **ⓄK**

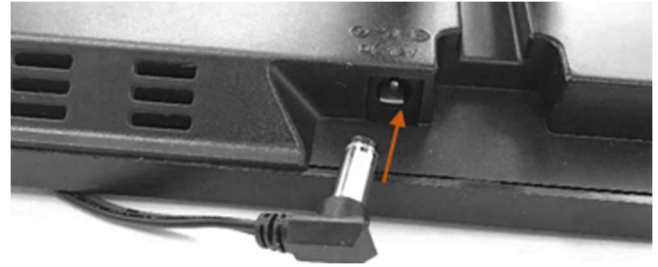

Ajuste del Idioma:

Igual que en el apartado anterior, pulse **⚙** y después pulse sucesivamente el botón **▽** (abajo) para que vaya cambiando de opción, hasta llegar a "Lenguaje", verá un número central en color verde, con el botón **▶** cambie hasta llegar al número del idioma elegido (el número "7" corresponde a "Español"), finalmente pulse **ⓄK**

=====

Alimentación del Vídeoportero:

Antes de proceder a la sincronización hay que alimentar el vídeoportero.

Puede hacerlo con dos pilas de tipo "C", o conectando el alimentador que se incluye con las bornas de los cables preparadas para ello.

Nota Importante: Nunca utilice a la vez los dos sistemas de alimentación, si va a conectar el alimentador, antes quítele las pilas

Conexión del alimentador al Vídeoportero:



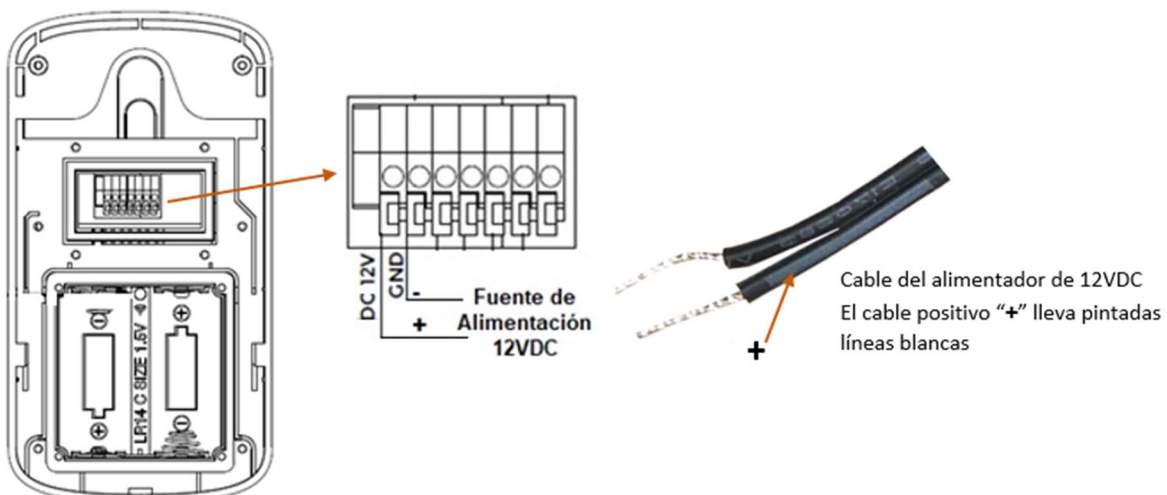

Conecte en las clemas del Video portero los cables del alimentador que viene con el kit, y que terminan en dos cables descubiertos:

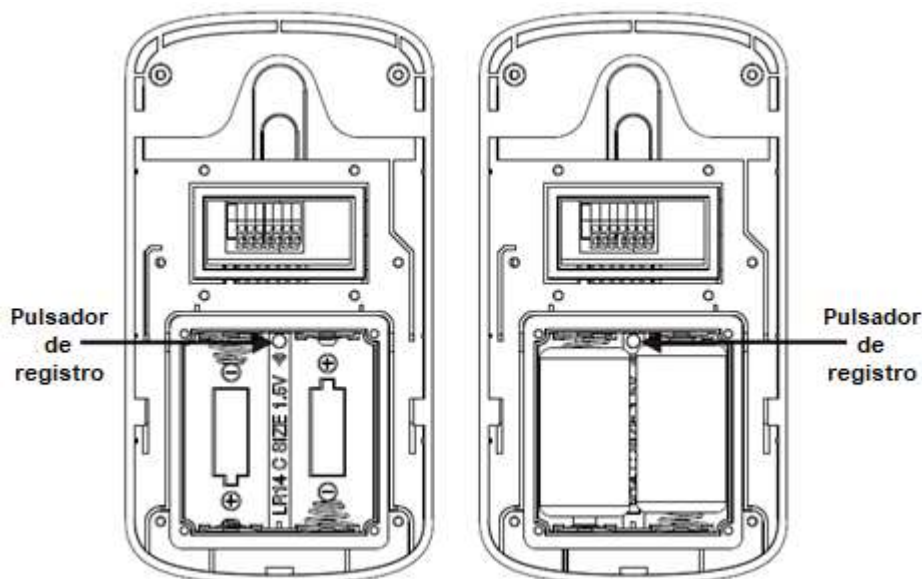

Para proceder a la sincronización:

1. En primer lugar, presione sobre el botón que se encuentra situado en el agujero que hay sobre el símbolo “” que se encuentra dentro del alojamiento de las pilas, y manténgalo pulsado durante unos segundos hasta que el Vídeo portero de un tono de indicación.





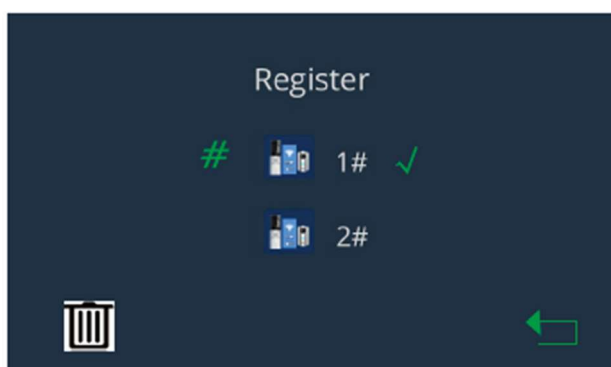

2. A continuación, pulse  en el monitor interior, seguidamente con la tecla  seleccione el menú “Registrar” y pulse , le aparecerá una pantalla en la que vendrá con una marca verde # a la izquierda el Vídeoportero marcado como 1#, pulse , a los pocos segundos oírá un pitido que indica que ambos aparatos de han sincronizado

Nota Importante: Desde el momento en que haya pulsado en el vídeo portero el pulsador de registro y oiga el sonido en el mismo, dispondrá de un máximo de 60” para efectuar la sincronización en el monitor

Nota: para saber si el Vídeoportero está registrado, presione en el monitor la tecla  posteriormente seleccione el menú Registrar, el sistema ingresará en la siguiente interfaz. La marca verde indica que el monitor interior está Registrado correctamente.





La marca verde al lado del 1# Indica que el Vídeoportero está sincronizado correctamente

3. Si desea eliminar el registro, puede presionar . La pantalla se mostrará “?”, presione  para confirmar. Pulse  para volver a la página de inicio.

Notas:

El producto puede admitir máx. 2 cámaras de puerta y 2 monitores de interior.

COMPROBACION DE FUNCIONAMIENTO

Pulse en el botón de llamada del Vídeoportero, oirá un sonido tanto en el Vídeoportero como en el Monitor, a continuación, pulse en el monitor la tecla de contestar , en el monitor verá la imagen captada por la cámara del Vídeoportero, y ya podrá establecer comunicación. Para colgar pulse en la tecla 

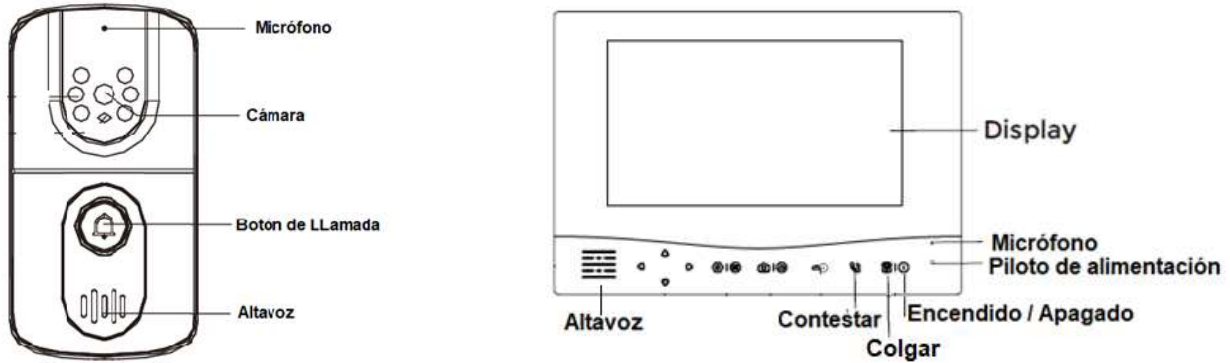

Modo de ahorro de energía

1. El Monitor tiene la opción de poder ver la cámara del Vídeoportero, pulsando en la tecla , pero esta opción no viene configurada de fábrica si el Vídeoportero va alimentado por pilas, en el caso de alimentación por el adaptador de 12VDC, si se puede utilizar esta opción.

Podemos cambiar esta configuración, pero debemos tener en cuenta que las pilas durarán menos tiempo, ya que esta posibilidad aumenta el consumo del Vídeoportero

Para cambiar la configuración de Ahorro de energía, presione en el botón Registrar del Vídeoportero durante unos segundos hasta que oiga un pitido, seguidamente deje de presionar el botón e inmediatamente vuélvalo a presionar hasta que oiga 3 pitidos, en este momento suéltelo, la configuración habrá cambiado, y ya podrá ver la cámara edl mismo desde el monitor pulsando la tecla 

2. Para volver a la configuración de Ahorro de Energía, repita el apartado anterior

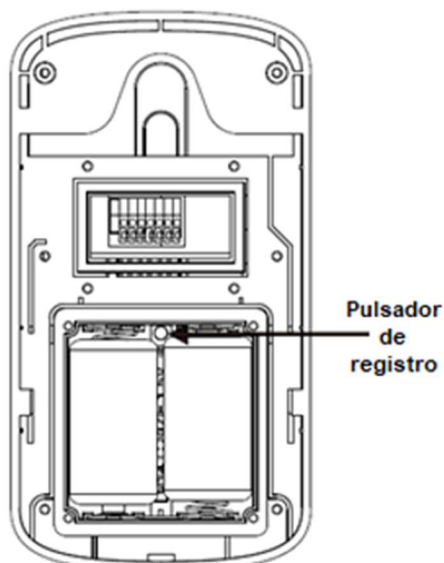

INSTALACION

Instalación del Monitor

El Monitor se puede instalar en pared o en sobremesa

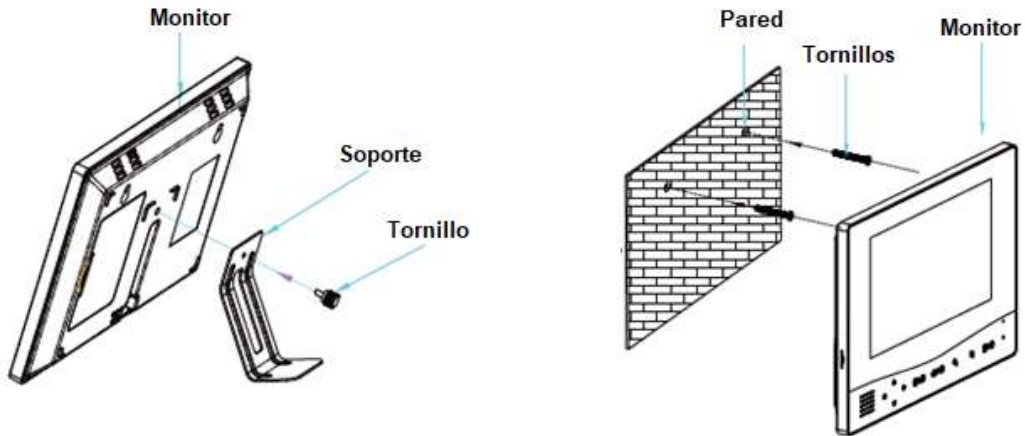

! Nota importante: Antes de la operación inicial, **DEBE CARGAR TOTALMENTE EL MONITOR INTERIOR** durante unas 5 horas.

Instalación del Videoportero

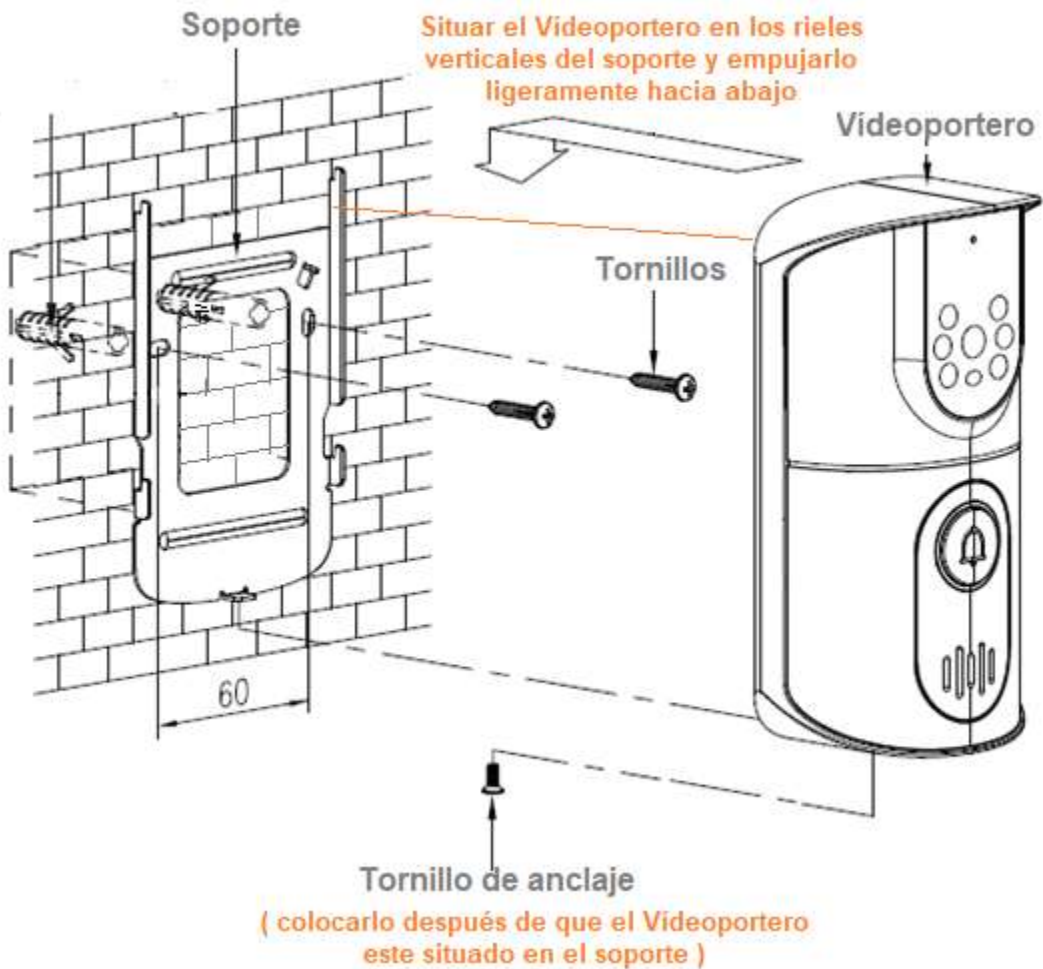

DIAGRAMAS DE CONEXIONES DEL VIDEOPORTERO

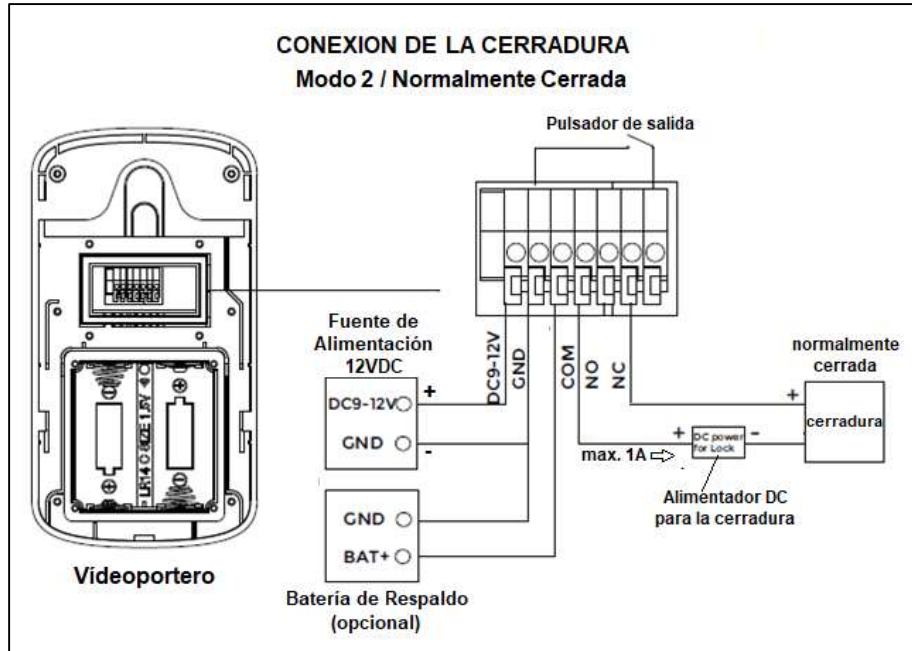
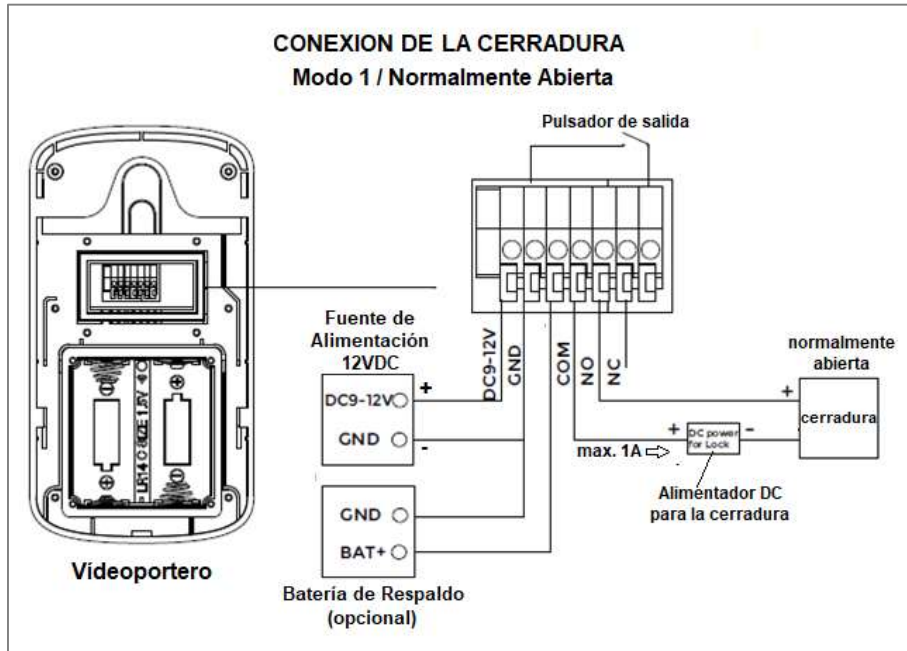

Nota: El Videoportero puede funcionar con pilas o con la fuente de alimentación, adaptador (no incluido). **No utilice a la vez pilas y adaptador de corriente.** La función de monitoreo está disponible por defecto cuando la cámara de la puerta está alimentada por adaptador de corriente. Si la cámara de la puerta funciona con pilas, la función de monitoreo no está disponible hasta que el modo de energía se cambia a modo de consumo de energía (este aparatado lo verá en los manuales de usuario)

Después de cablear desde el terminal de conexión, atornille la tapa protectora

